

Planta Localização Pilar
Esc ----1/50

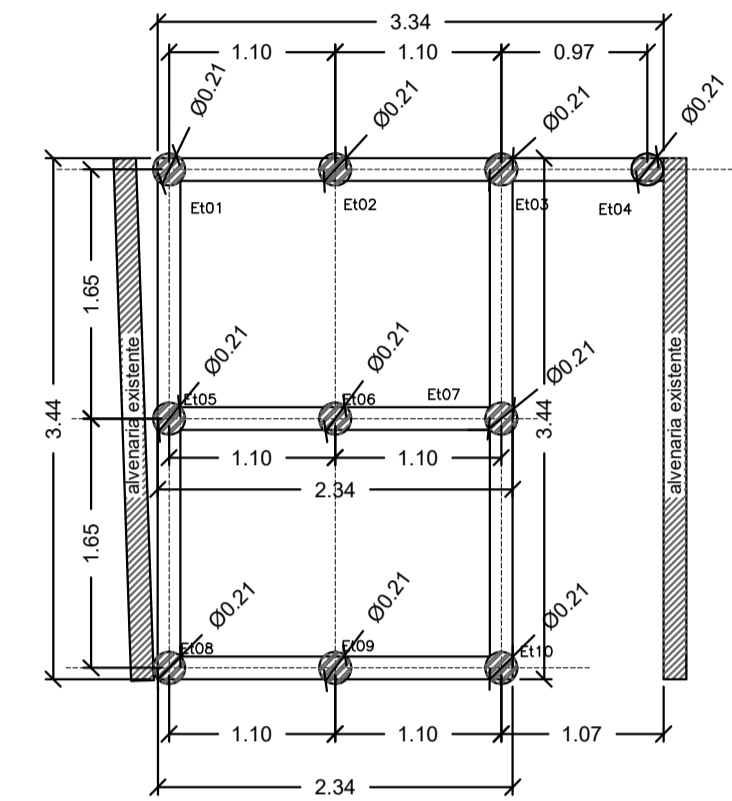

Planta Fundação
Esc ----1/50

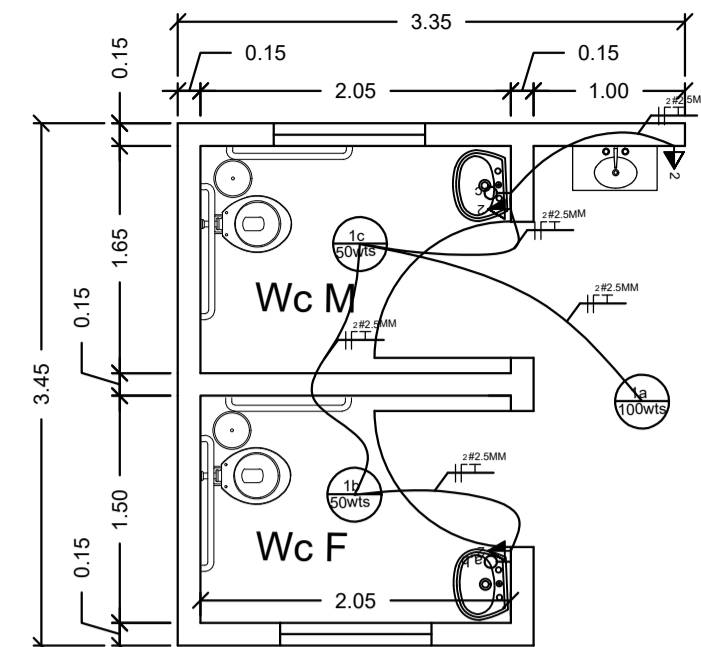

Planta Baixa
Esc ----1/50

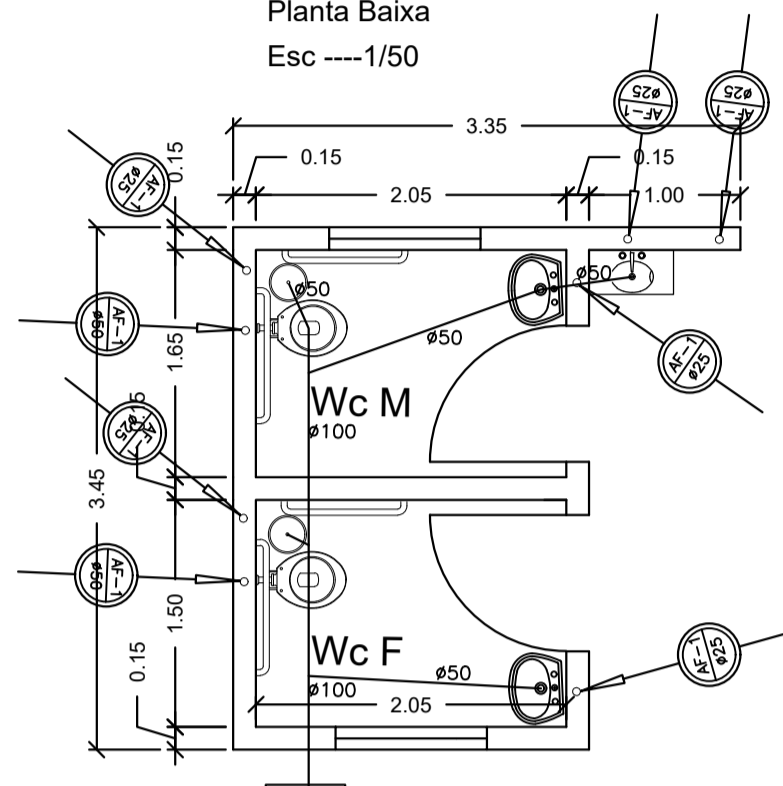

Planta Hidrosanitário
Esc ----1/50

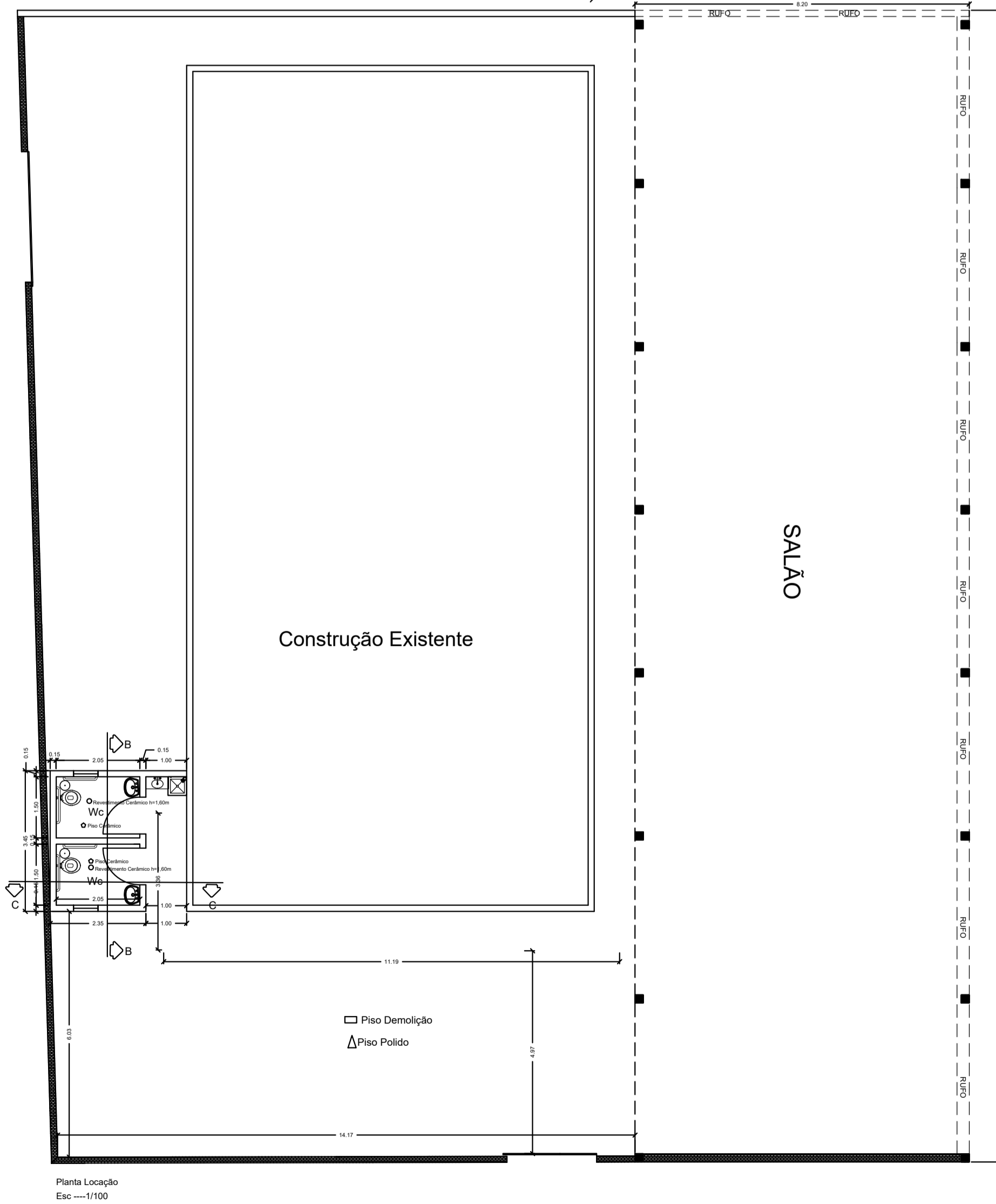

Planta Localização
Esc ----1/100

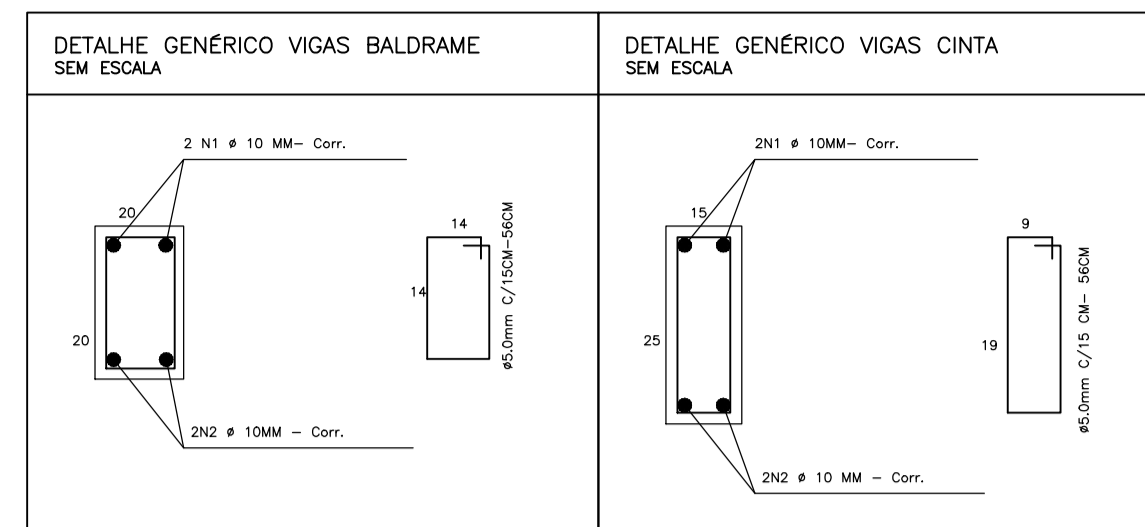

DETALHE GÊNÉRICO VIGAS BALDRAME
SEM ESCALA

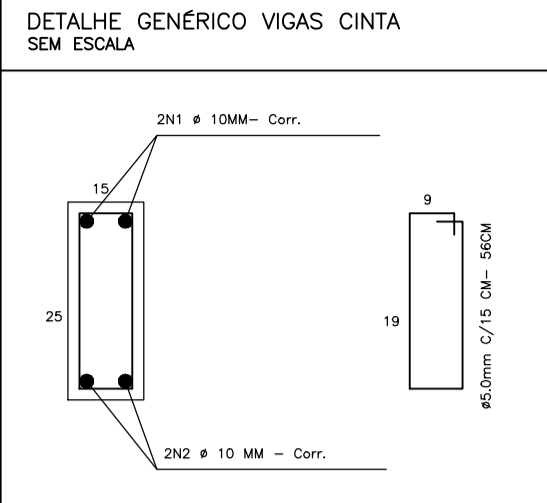

DETALHE GÊNÉRICO VIGAS CINTA
SEM ESCALA

DETALHE DAS ESTACAS
Et 01 a 10 (DN 20 CM) SEM ESCALA

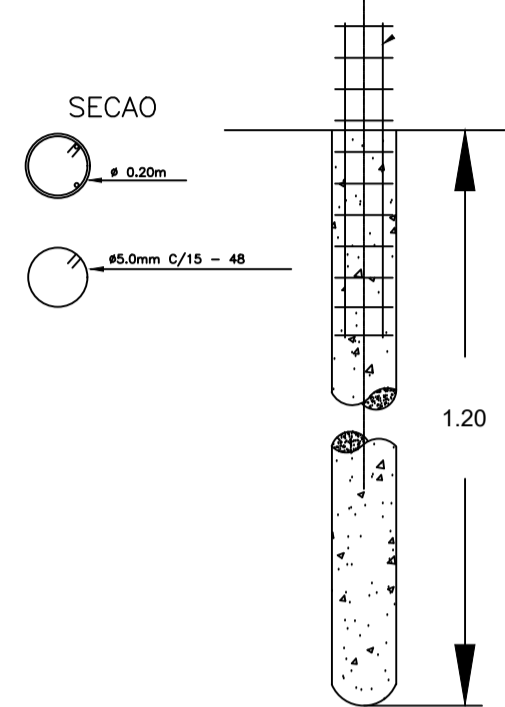

DETALHE ESQUEMÁTICO DOS PILARES
EDIFICAÇÕES

PILARES: P1 ao P7 (15x25)



Diagrama de Cobertura
Esc ----1/50



Corte B-B
Esc ----1/50

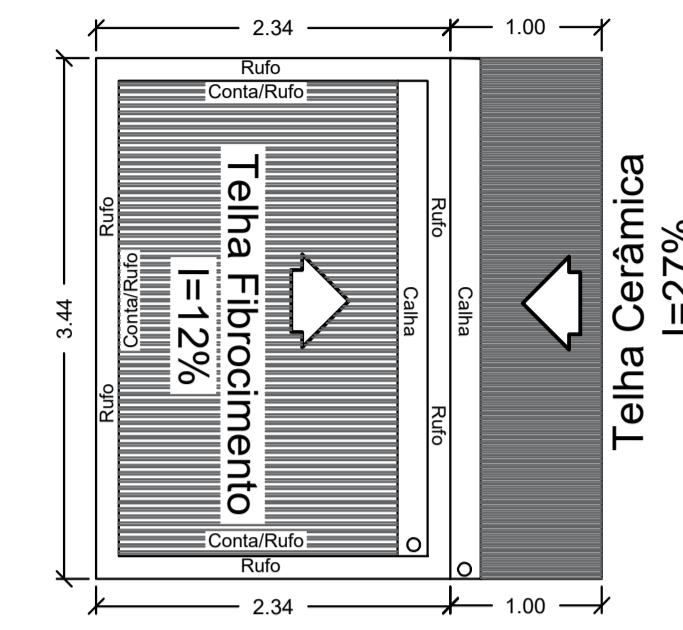
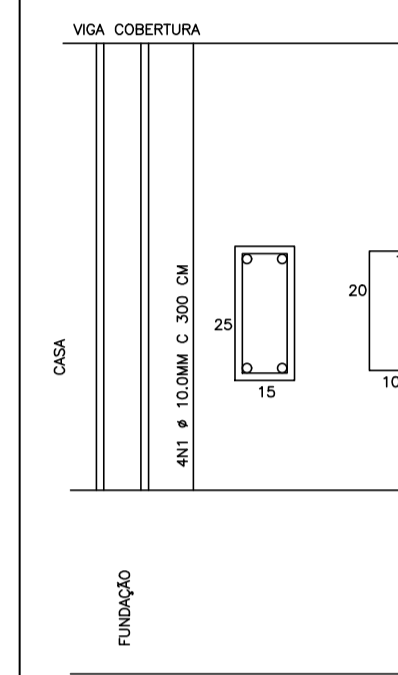
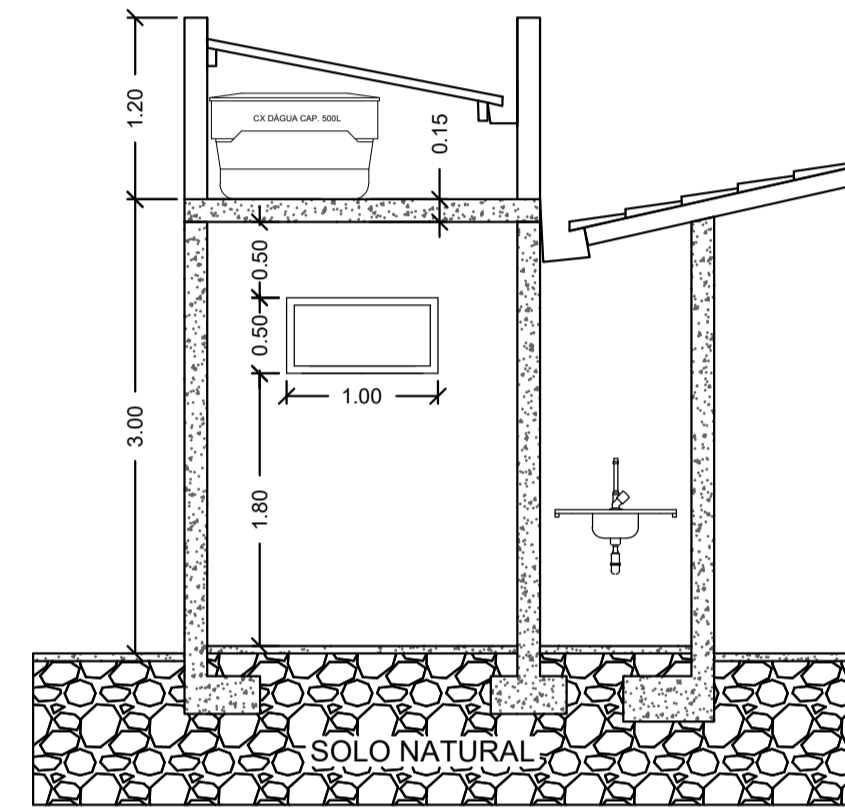
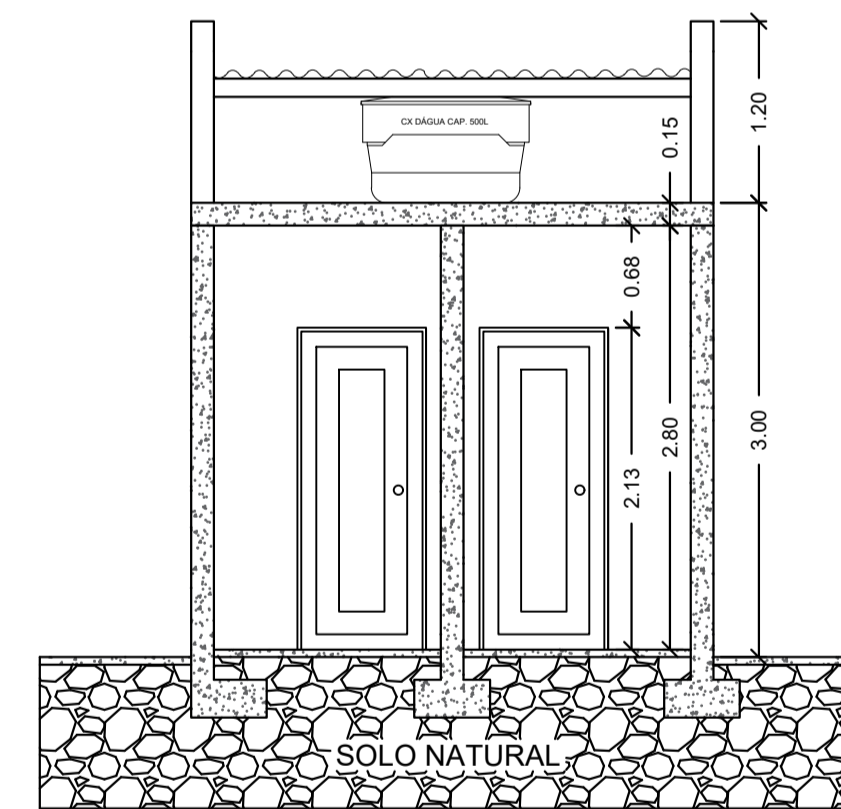

Corte A-A
Esc ----1/50

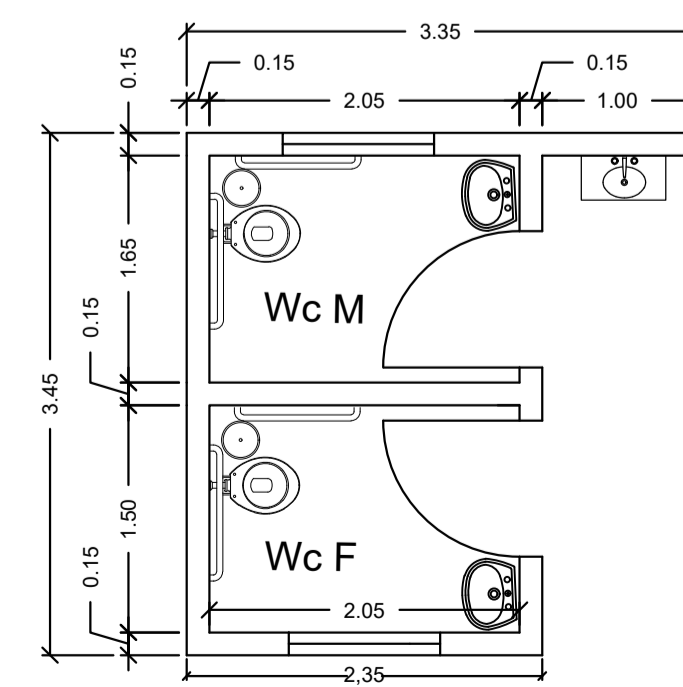

Planta Baixa
Esc ----1/50

REQUERENTE	Prefeitura Municipal de Pratinha		CPF/CNPJ 18.585.570/0001-56	
	ENDEREÇO Praça do Rosario Bairro - Centro Pratinha - MG		TELEFONE TITULAR IMÓVEL OBRAS (S) TITULAR DA OBRA (S) CONSTRUTORA (S) INCORPORADORA (S)	
IMÓVEL	ENDEREÇO Avenida Antonio Borges B: Zacarias Pereira Pratinha - MG		BAIRRO B Zacarias Pereira SETOR	
	CEP 38.960-000 INSCRIÇÃO MUNICIPAL		ÁREA (m²) 224,00 m²	
PROJETO	TÍTULO/TIPO ARQUITETÔNICO			ALVENARIA (0) X MADEIRA (1) MISTO (2)
	CONTEÚDO Planta Baixa, Corte AA, Diagrama de cobertura, e Planta de Situação e localização			PRANCHA 01
	ÁREA CONST. EXIST. (m²)	ÁREA A DEMOLIR (m²)	ÁREA A CONSTRUIR (m²)	ÁREA TOTAL (m²)
	430,00	0,00	11,55	441,55
	TAXA DE OCUPAÇÃO (%)	COEF. APROVEITAMENTO	TAXA PERMEABILID. (%)	TAXA COB. VEGETAL (%)
	68%	0,68 %	15%	15%
RESPONSÁVEL TÉCNICO	Vagner Cesar Duarte		CREA/UF 58100/D ART. Nº	
ENDEREÇO DO RT	Rua Limiro Flavio da Silva,555 Bairro Vila Fertiza - CEP - 38184-218 Araxá MG		ISS TELEFONE (34)9887-0600	
EMAIL				
EXECUÇÃO	RESPONSÁVEL TÉCNICO Vagner Cesar Duarte		CFTAUF 58100/D TRT. Nº	
	ENDEREÇO DO RT Rua Limiro Flavio da Silva,555 Bairro Vila Fertiza - CEP - 38184-218 Araxá MG		ISS TELEFONE (34)9887-0600	
PREFEITURA MUNICIPAL DE PRATINHA / MG	PROCESSO Nº		DATA DA APROVAÇÃO	
	ALVARÁ Nº			